

PIJPENFABRIEK "DE KROON"

door F.Tymstra

Begin zeventiger jaren kocht ik in Amsterdam een eenvoudig glad pijpje met een op de steel ingedrukt stempel "DE KROON SCHOTEN". Ik heb mij dikwijls afgevraagd wie de maker van dit produkt zou kunnen zijn.

In 1979 werd in het Openluchtmuseum te Bokrijk de tentoonstelling "PIJP en TOEBAK" gehouden. Naast het museumgedeelte bevond zich een ruimte, ingericht als tabakswinkel. Men kon er tabak en stenen pijpen kopen, waaronder oudere exemplaren met rieten stelen. Daar trof ik de heer J. Koopmans uit Meeuwen-Gruitrode, die mij wist te vertellen dat de oudere pijpen van Belgische afkomst waren en vroeger in Schoten werden gemaakt. Aangezien er geen gegevens over de fabriek bekend waren besloot ik op onderzoek uit te gaan.

Na enig speurwerk kwam ik in oktober 1981 terecht bij de eigenaar van de voormalige pijpenfabriek de heer H.W. Petri.

Opmerkelijk was, dat de fabriek vroeger nauwe banden heeft gehad met de fabriek "De Bevere" te Kortrijk.

Van oorsprong maakte "De Kroon" houten pijpen, maar daarnaast werden sedert 1933 voor de doorverkoop stenen pijpen van De Bevere afgenomen.

Toen in de oorlogsjaren de omgeving van Antwerpen onveilig werd door de bombardementen vertrok de heer Petri naar Kortrijk. Hij heeft toen bij De Bevere gewerkt en ervaring opgedaan in de kleipijpenfabricage.

In 1947, toen De Bevere vrijwel op hield te bestaan ging hij terug naar Schoten en begon een kleine fabriek in stenen pijpen en aanverwante artikelen. Twee werknemers van De Bevere, waaronder een meester-gast (kaster) gingen mee naar Schoten. Samen met de heer en mevrouw Petri en wat hulppersoneel voor het rollen en afwerken ging de fabriek van start. Een van de werknemers kreeg spoedig heimwee en keerde terug naar Kortrijk. Een gevoelige slag kreeg de fabriek, toen vijf jaar later de meester-gast kwam te overlijden.

Intussen waren twee jongens in de fabriek opgeleid tot pijpmaker. Twee meisjes namen de opengevallen plaatsen van de vrouwen in. Echter het beroep was vrij zwaar. Zo moest een kaster om zijn brood te verdienen 4 pijpen per minuut maken. De heer Petri haalde een gemiddelde van drie. In 1954 vertrokken de jongelui om een ander vak te kiezen.

Pogingen van de heer Petri om aan nieuw personeel te komen mislukten. Dat heeft er toe geleid, dat hij in zijn eentje

het pijpmakersvak moest uitoefenen. Zijn vrouw was hem daarbij behulpzaam.

In 1961 raakte hij betrokken bij een zwaar verkeersongeval. Deze nieuwe tegenslag betekende dat het werk op de fabriek stil kwam te liggen.

Spijtig genoeg heeft de heer Petri het werk niet kunnen hervatten. Zijn gezondheidstoestand liet het hem niet toe. In hetzelfde jaar kwam een einde aan de produktie van "De Kroon".

De fabricage van pijpen.

Hoewel de fabricage in grote lijnen bij iedereen bekend zal zijn, is het toch interessant om wat kleine details naar voren te brengen.

Zo werd de witte klei uit de Ardennen gehaald, of betrokken via een groothandel in grondstoffen. De geelbruine klei voor de rode pijpen kwam uit Oost- en West-Duitsland.

Door de klei eerst te malen, te zeven en er water bij te voegen kreeg ze haar juiste hardheid. Om een goede plasticiteit te bereiken werd ze gedurende een jaar gekeerd en nat gehouden. De pijpmakerij was op de eerste verdieping van de fabriek gevestigd en in een bijgebouw in de tuin. In deze tuin stonden ook de bungalows van de werknemers, die in dit geval bij de fabriek woonden.

Wanneer vrouwen de klei hadden voorgerold werden de pijpen in ijzeren mallen gekast. Tijdens het kasten werd de bankschroef met de knie op spanning gehouden. Om de knie te beschermen werd een knielap van leer gebruikt. Na het kasten werden de pijpen door vrouwen afgewerkt en werd het rookkanaal voorzien van een staafje nikkelstaal. De pijp kon tijdens het drogen niet kromtrekken en het staafje niet roesten. Een aantal modellen werden voor het bakken geglaasd. Daarvoor werd een agaasteen met een metalen handvat gebruikt.

Wanneer de pijp klaar was om gebakken te worden werden ze in bakjes van 36 stuks gelegd. Dan gingen ze in een elektrische tunneloven van 12 m lang. Met een snelheid van 1 meter per uur werd de afstand afgelegd. Via 400 en 800 graden werd de hoogste temperatuur van 1050 graden bereikt. Daarna zakte de temperatuur geleidelijk af. Zouden de pijpen 50 graden te hoog gebakken worden, dan treedt er zichtbare krimp op. Verder worden witte pijpen wat geler en rode donkerder van kleur. De klank van de scherf wordt hoger en de pijp is minder poreus. Behalve rode en witte pijpen maakte de fabriek ook zwarte. Reeds gebakken witte pijpen gingen in een ijzeren ton opgevuld met zaagsel van eikehout. Daarna werd de ton luchtdicht afgesloten en het geheel opnieuw verhit tot 900 graden. De tempe-

ratuur mocht niet hoger, anders was er gevaar voor ontploffing. Door zuurstofgebrek en de inwerking van het verkoolde zaagsel werden de pijpen door en door zwart. Na het bakken werden de pijpen gewassen en met een doek opgewreven.

Een andere bewerking, die de fabriek toepaste was het calcineren. In de meeste gevallen werden witte pijpen maar soms werden ook rode gebruikt. Na het bakken werden ze met een transparante dikke geelachtige lak bestreken. Vervolgens werden ze te drogen gelegd. Daarvoor gebruikte men houten platen, waarop grote spijkers waren geslagen. De gelakte kop werd omgekeerd op een spijker gelegd, zodat ze elkaar niet konden raken.

Als de lak goed doorgedroogd was, werden ze in een gasoven bij een temperatuur van + 300 graden gebruid.

Soms werd alleen de bovenrand gebruid, waardoor de pijp een ingerookte aanblik vertoonde.

HANDELSREGISTER ANTWERPEN : 35806

POSTCHECKREK. WILLY PETRI : 444093

TELEFOON (ANTWERPEN) : 82.45.80



BANKREKENING NUMMER 14154

KREDIETBANK ANTWERPEN

Pijpenfabriek "De Kroon"

FABRIEK VAN ALLE SOORTEN STENEN PIJPEN-TUBEN VOOR WEERSTANDEN

EN ALLE ARTIKELEN IN VUURVAST MATERIAAL

SCHOTEN, DE

De modellen.

Over het algemeen fabriceerde "De Kroon" gladde modellen. De enige uitzondering hierop is het paardje. Alle modellen die de fabriek uitbracht zijn terug te vinden in het assortiment van De Bevere en diens opvolgers. Zij merkten hun pijpen met "Fabriek LR Kortrijk" of "Fabriqué en Belgique".

De Kroon gebruikte als merk een steelstempel met de tekst "De Kroon Schoten". Maar lang niet alle pijpen waren van dit merk voorzien. Zijn de modellen ongemerkt, dan is het moeilijk te zeggen wie de maker van het produkt is geweest.

Plakkers voor op de steel heeft de fabriek nooit gekend. Die kostten immers alleen maar extra geld en arbeid, terwijl de uiteindelijke prijs van de pijp er niet hoger door werd.

De losse koppen werden van verschillende stelen voorzien. Afhankelijk van vraag en model gebruikte men korte en lange stelen van para of bamboe. Lange bamboestelen werden soms nog voorzien van een paramondstuk of een mondstuk van hoorn.

Met kurkjes of een kartonnen hulsje werden ze aan de pijp gezet.

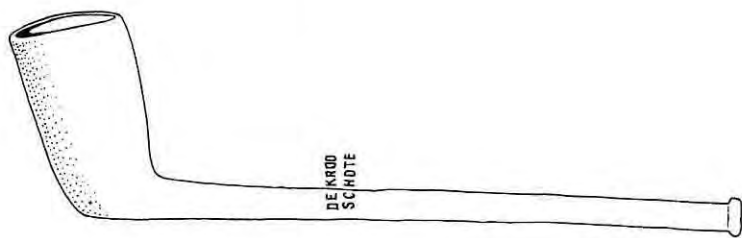

A

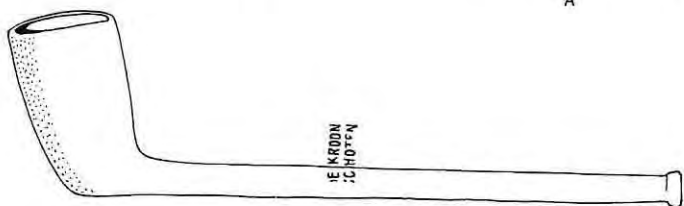

B

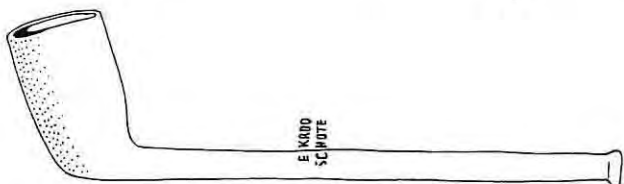

C

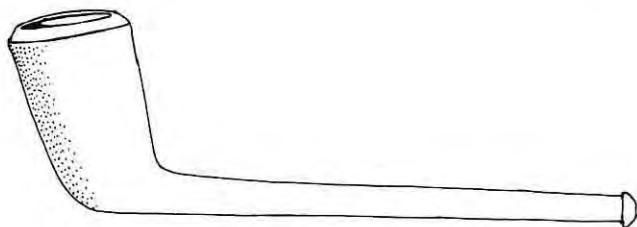
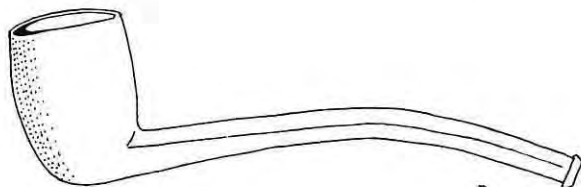

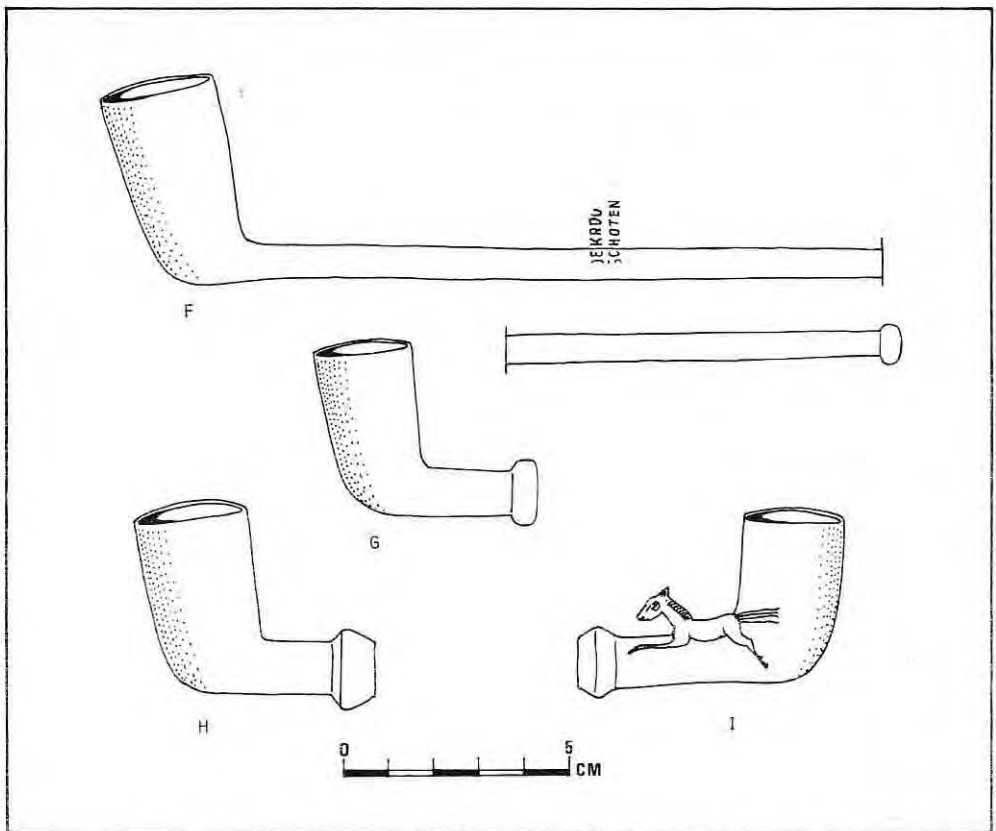

MODELLEN

- A. NUMMER 3, IN WIT EN ROOD
 B. NUMMER 2, IN ZWART, WIT, ROOD EN CALCINÉ
 C. NUMMER 1, IN ZWART, WIT, ROOD EN CALCINÉ
 D. KROMME, IN ROOD
 E. TROMPET, IN ROOD
 F. HALFLANGE, IN WIT EN ROOD
 G. KOP NR. 2, IN WIT, ROOD EN CALCINÉ
 H. KOP NR. 3, IN WIT, ROOD EN CALCINÉ
 I. PAARDJE, IN CALCINÉ

Het verspreidingsgebied.

De Kroon heeft voornamelijk aan de binnenlandse markt geleverd. De pijp onder nummer 3 werd veel verkocht in Antwerpen en Oost-Vlaanderen. De nummer 2 vond gretig aftrek in West-Vlaanderen, met name in Antwerpen, Gent, Brugge en de kustplaatsen waar veel Engelse toeristen komen. Hier kwam men de calcinépijp dikwijls in souvenirwinkels tegen.

De nummer 1, het kleinste model met de ragfijne steel ging voor wat de rode betreft naar West-Vlaanderen. De calcinévariant belandde in de souvenirwinkels.

De kromme en de Trompet werden in hoofdzaak ook in West-Vlaanderen gerookt. De Trompet was zeer gewild in de omgeving van Poperinge en Bachten de Küpe.

De halflange pijpen waren bestemd voor Oost- en West-Vlaanderen, terwijl de koppen nr.2 en nr.3 evenals het paardje in geheel België afnemers had.

Zo te zien werkte "De Kroon" voor de regionale markt, en zullen de exemplaren die wij in ons land aantreffen door toeristen zijn meegenomen.

Bronnen:

Interview met de Heer Petri op 19 oktober 1981.

Brief van de Heer Petri van 10 augustus 1983.

Kortrijkse pijpen door E. van Hoonacker gepubliceerd in De Leiegouw 1971, jaargang XIII, afl.3-4.

